

## Градостроительный план земельного участка

№

Р Ф - 6 3 - 4 - 0 4 - 2 - 0 2 - 2 0 2 6 - 0 0 0 3 - 0

## Градостроительный план земельного участка подготовлен на основании

*п. 8 п. 4 ст. 39.11 Земельного Кодекса Российской Федерации*

(реквизиты заявления правообладателя земельного участка, иного лица в случаях, предусмотренных частями 1.1 и 1.2 статьи 57.3 Градостроительного кодекса Российской Федерации, с указанием ф.и.о. заявителя - физического лица, либо реквизиты заявления и наименование заявителя - юридического лица о выдаче градостроительного плана земельного участка)

## Местонахождение земельного участка

*Самарская область,**(субъект Российской Федерации)**Муниципальный район Большеглушицкий,**(муниципальный район или городская округ)**Сельское поселение Большая Глушица**(поселение)*

## Описание границ земельного участка (образуемого земельного участка):

Обозначение (номер) харак- терной точки	Перечень координат характерных точек в системе координат, используемой для ведения Единого государственного реестра недвижимости	
	X	Y
1	297026.67	1398210.37
2	297048.68	1398175.38
3	297020.45	1398157.62
4	296998.7	1398192.88
1	297026.67	1398210.37

Кадастровый номер земельного участка (при наличии) или в случаях, предусмотренных частями 1.1 и 1.2 статьи 57.3 Градостроительного кодекса Российской Федерации, условный номер образуемого земельного участка на основании утвержденных проекта межевания территории и (или) схемы расположения земельного участка или земельных участков на кадастровом плане территории

*63:14:0902034:873*

## Площадь земельного участка

*1 373 кв.м.*

## Информация о расположенных в границах земельного участка объектах капитального строительства

*«Объекты капитального строительства отсутствуют»*

## Информация о границах зоны планируемого размещения объекта капитального строительства в соответствии с утвержденным проектом планировки территории (при наличии)

Обозначение (номер) харак- терной точки	Перечень координат характерных точек в системе координат, используемой для ведения Единого государственного реестра недвижимости	
	X	Y
-	-	-

Реквизиты проекта планировки территории и (или) проекта межевания территории в случае, если земельный участок расположен в границах территории, в отношении которой утверждены проект планировки территории и (или) проект межевания территории

*«Проект планировки территории не утвержден»*

(указывается в случае, если земельный участок расположен в границах территории, в отношении которой утверждены проект планировки территории и (или) проект межевания территории)

# Чертеж градостроительного плана земельного участка

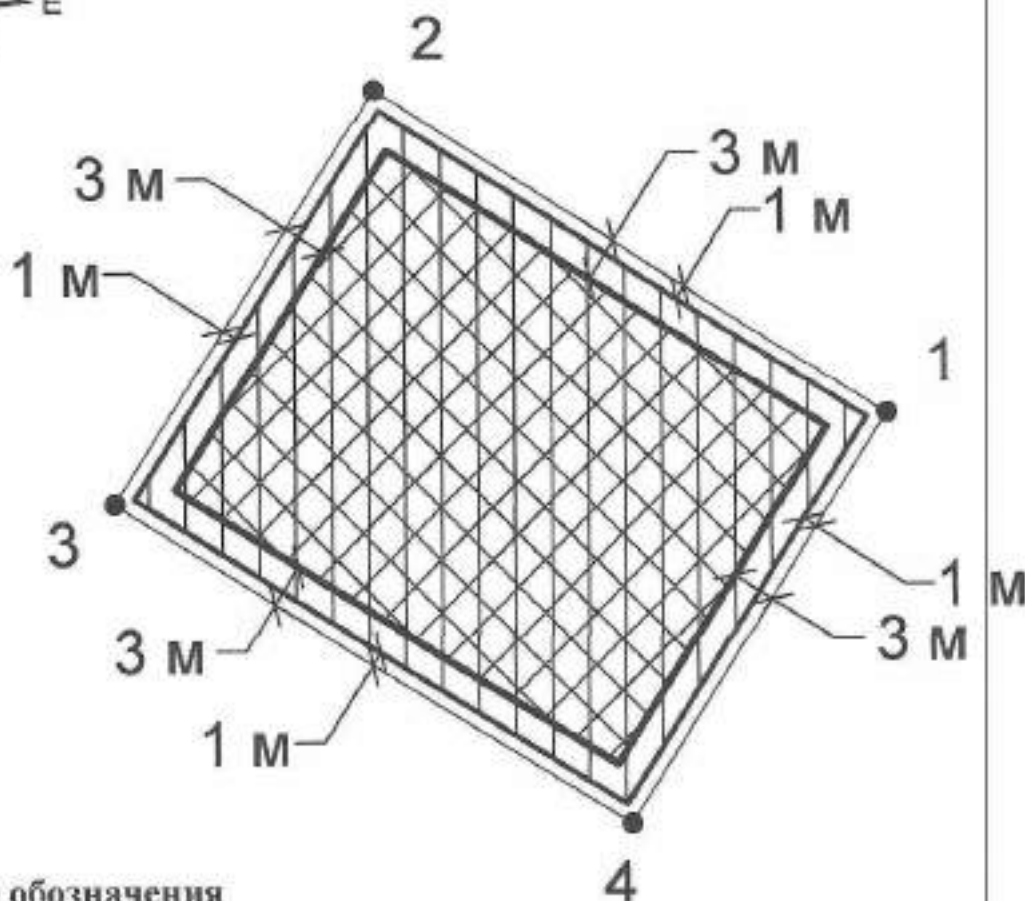

## Условные обозначения

— - Граница земельного участка



- Место допустимого строительства зданий



- Место допустимого строительства строений и сооружений



- Минимальный отступ от границ земельного участка до зданий



- Минимальный отступ от границ земельного участка до строений и сооружений

1 - Номер точки поворота границ земельного участка



- Точка поворота границ земельного участка

Площадь земельного участка - 1 373 кв.м.

Российская Федерация, Самарская область, муниципальный район Большеглушицкий, сельское поселение Большая Глушица, село Большая Глушица, улица Краснова, земельный участок 116а					Лист	Масса	Масштаб
							1:500
Изм	Лист	№ докум.	Подп.	Дата	<b>Чертеж градостроительного                  плана земельного участка</b>		
Исп.	Период	А.И.	И.И.	2021			
Согласов.	Рыжова С.В.	С.В.	С.В.	2021	Лист 1	Листов 2	
					Администрация муниципального района Большеглушицкий Самарской области		

Копировал

Формат А4



# Ситуационный план земельного участка



## Условные обозначения

 - Границы земельного участка

				Российская Федерация, Самарская область, муниципальный район Большеглушицкий, сельское поселение Большая Глушица, село Большая Глушица, улица Краснова, земельный участок 116а			
Изм	Лист	№	Дата	<b>Ситуационный план земельного участка</b>	Лит.	Масса	Масштаб
Исп.	Першин	А.М.	20.06.2026				1:10000
Согласов.	Рыжков	С.В.	20.06.2026		Лист 2	Листов 2	
				Администрация муниципального района Большеглушицкий Самарской области			



Копировал

Формат А4

Информация о расположении земельного участка в границах территории, в отношении которой принято решение о комплексном развитии территории и (или) заключен договор о комплексном развитии территории

(указывается в случае, если земельный участок расположен в границах территории в отношении которой принято решение о комплексном развитии территории и (или) заключен договор о комплексном развитии территории)

Градостроительный план подготовлен Периным А.И. – главным специалистом отдела архитектуры и градостроительства администрации муниципального района Большеглушицкий Самарской области

(ф.и.о., должность уполномоченного лица, наименование органа)



Перин А.И. / А.И. Перины /  
(подпись) (расшифровка подписи)

Дата выдачи

05.03.2026

(ДДММ.ГГГГ)

### 1. Чертеж(и) градостроительного плана земельного участка

Чертеж(и) градостроительного плана земельного участка разработан(ы) на топографической основе в масштабе 1: 300, выполненной \_\_\_\_\_ (дата, наименование организации, подготовившей топографическую основу)

### Чертеж(и) градостроительного плана земельного участка разработан(ы)

Администрацией муниципального района Большеглушицкий Самарской области, март 2026г.  
(дата, наименование организации)

### 2. Информация о градостроительном регламенте либо требованиях к назначению, параметрам и размещению объекта капитального строительства на земельном участке, на который действие градостроительного регламента не распространяется или для которого градостроительный регламент не устанавливается

«Земельный участок расположен в территориальной зоне Ж1 – зона застройки индивидуальными жилыми домами и малоэтажными жилыми домами. Установлен градостроительный регламент.»

#### 2.1. Реквизиты акта органа государственной власти субъекта Российской Федерации, органа местного самоуправления, содержащего градостроительный регламент либо реквизиты акта федерального органа государственной власти, органа государственной власти субъекта Российской Федерации, органа местного самоуправления, иной организации, определяющего, в соответствии с федеральными законами, порядок использования земельного участка, на который действие градостроительного регламента не распространяется или для которого градостроительный регламент не устанавливается

Решение Собрания представителей сельского поселения Большая Глушица муниципального района Большеглушицкий Самарской области от 30 декабря 2013 года № 156 «Об утверждении Правил землепользования и застройки сельского поселения Большая Глушица муниципального района Большеглушицкий Самарской области.»

#### 2.2. Информация о видах разрешенного использования земельного участка

Ж1 – зона застройки индивидуальными жилыми домами и малоэтажными жилыми домами

№ п/п	Наименование ВРИ	Описание ВРИ	Код ВРИ	Ж1	Вспомогательные ВРИ, применяемых к соответствующему основному/условному ВРИ, код ВРИ
1.	Для индивидуального жилищного строительства	Размещение жилого дома (отдельно стоящего здания количеством надземных этажей не более чем три, высотой не более двадцати метров, которое состоит из комнат и помещений вспомогательного использования, предназначенных для удовлетворения гражданами бытовых и иных нужд, связанных с их проживанием в таком здании, не предназначенного для раздела на самостоятельные объекты недвижимости); выращивание сельскохозяйственных культур; размещение индивидуальных гаражей и хозяйственных построек	2.1	ОВ	Хранение автотранспорта, 2.7.1

№ п/п	Наименование ВРИ	Описание ВРИ	Код ВРИ	ЖЗ	Вспомогательные ВРИ, применяемые к соответствующему основному/условному ВРИ, код ВРИ
2.	Малозэтажные многоквартирные жилые застройки	Размещение малоэтажных многоквартирных домов (многоквартирные дома высотой до 4 этажей, включая мансардный); обустройство спортивных и детских площадок, площадок для отдыха; размещение объектов обслуживания жилой застройки во встроенных, пристроенных и встроенно-пристроенных помещениях малоэтажного многоквартирного дома, если общая площадь таких помещений в малоэтажном многоквартирном доме не составляет более 15% общей площади помещений дома	2.1.1	УВ	Хранение автотранспорта, 2.7.1; Предоставление коммунальных услуг, 3.1.1
3.	Для ведения личного подсобного хозяйства (приусадебный земельный участок)	Размещение жилого дома, указанного в описании вида разрешенного использования с <u>кодом 2.1</u> ; производство сельскохозяйственной продукции; размещение гаража и иных вспомогательных сооружений; содержание сельскохозяйственных животных	2.2	ОВ	Хранение автотранспорта, 2.7.1
4.	Блокированная жилая застройка	Размещение жилого дома, имеющего одну или несколько общих стен с соседними жилыми домами (количеством этажей не более чем три, при общем количестве совмещенных домов не более десяти и каждый из которых предназначен для проживания одной семьи, имеет общую стену (общие стены) без проемов с соседним домом или соседними домами, расположен на отдельном земельном участке и имеет выход на территорию общего пользования (жилые дома блокированной застройки); размещение декоративных и плодовых деревьев, овощных и ягодных культур; размещение индивидуальных гаражей и иных вспомогательных сооружений; обустройство спортивных и детских площадок, площадок для отдыха	2.3	ОВ	Хранение автотранспорта, 2.7.1; Предоставление коммунальных услуг, 3.1.1
5.	Обслуживание жилой застройки	Размещение объектов капитального строительства, размещение которых предусмотрено видами разрешенного использования с <u>кодами 3.1, 3.2, 3.3, 3.4, 3.4.1, 3.5.1, 3.6, 3.7, 3.10.1, 4.1, 4.3, 4.4, 4.6, 5.1.2, 5.1.3</u> , если их размещение необходимо для обслуживания жилой застройки, а также связано с проживанием граждан, не причиняет вреда окружающей среде и санитарному благополучию, не нарушает права жителей, не требует установления санитарной зоны	2.7	УВ	Служебные гаражи 4.9
6.	Хранение автотранспорта	Размещение отдельно стоящих и пристроенных гаражей, в том числе подземных, предназначенных для хранения автотранспорта, в том числе с разделением на машино-места, за исключением гаражей, размещение которых предусмотрено содержанием вида разрешенного использования с <u>кодом 4.9</u>	2.7.1	ОВ	-
7.	Общественное использование объектов капитального строительства	Размещение объектов капитального строительства в целях обеспечения удовлетворения бытовых, социальных и духовных потребностей человека. Содержание данного вида разрешенного использования включает в себя содержание видов разрешенного использования с <u>кодами 3.1-3.10.2</u>	3.0	-	Служебные гаражи 4.9
8.	Коммунальное обслуживание	Размещение зданий и сооружений в целях обеспечения физических и юридических лиц коммунальными услугами. Содержание данного вида разрешенного использования включает в себя содержание видов разрешенного использования с <u>кодами 3.1.1-3.1.2</u>	3.1	ОВ	Служебные гаражи 4.9
9.	Предоставление коммунальных услуг	Размещение зданий и сооружений, обеспечивающих поставку воды, тепла, электричества, газа, отвод канализационных стоков, очистку и уборку объектов недвижимости (котельных, водозаборов, очистных сооружений, насосных станций, водопроводов, линий электропередач, трансформаторных подстанций, газопроводов, линий связи, телефонных станций, канализаций, стояков, гаражей и мастерских для обслуживания уборочной и аварийной техники, сооружений, необходимых для сбора и плавки снега)	3.1.1	ОВ	-
10.	Административные здания организаций, обеспечивающих предоставление коммунальных услуг	Размещение зданий, предназначенных для приема физических и юридических лиц в связи с предоставлением им коммунальных услуг	3.1.2	ОВ	Служебные гаражи 4.9
11.	Социальное обслуживание	Размещение зданий, предназначенных для оказания гражданам социальной помощи. Содержание данного вида разрешенного использования включает в себя содержание видов разрешенного использования с <u>кодами 3.2.1 - 3.2.4</u>	3.2	-	Служебные гаражи 4.9; Предоставление коммунальных услуг 3.1.1;

№ п/п	Наименование ВРИ	Описание ВРИ	Код ВРИ	ЖТ	Вспомогательные ВРИ, применяемых к соответствующему основному/условному ВРИ, код ВРИ
12.	Дома социального обслуживания	Размещение зданий, предназначенных для размещения домов престарелых, домов ребенка, детских домов, пунктов приема для бездомных граждан; размещение объектов капитального строительства для временного размещения вынужденных переселенцев, лиц, признанных беженцами	3.2.1	УВ	Служебные гаражи 4.9; Предоставление коммунальных услуг, 3.1.1; Магазины 4.4; Общественное питание 4.6; Площадки для занятий спортом 5.1.3
13.	Оказание социальной помощи населению	Размещение зданий, предназначенных для служб психологической и бесплатной юридической помощи, социальных, пенсионных и иных служб (службы занятости населения, пункты питания малоимущих граждан), в которых осуществляется прием граждан по вопросам оказания социальной помощи и назначения социальных или пенсионных выплат, а также для размещения общественных некоммерческих организаций: некоммерческих фондов, благотворительных организаций, клубов по интересам	3.2.2	УВ	Служебные гаражи 4.9; Предоставление коммунальных услуг, 3.1.1; Магазины 4.4; Общественное питание 4.6; Площадки для занятий спортом 5.1.3
14.	Оказание услуг связи	Размещение зданий, предназначенных для размещения пунктов оказания услуг почтовой, телеграфной, междугородней и международной телефонной связи	3.2.3	ОВ	Служебные гаражи 4.9
15.	Общественный	Размещение зданий, предназначенных для размещения общественных зданий, предназначенных для проживания граждан на время работы, службы или обучения, за исключением зданий, размещение которых предусмотрено содержанием вида разрешенного использования с кодом 4.7	3.2.4	УВ	Служебные гаражи 4.9; Предоставление коммунальных услуг, 3.1.1; Магазины 4.4; Общественное питание 4.6; Площадки для занятий спортом 5.1.3
16.	Бытовое обслуживание	Размещение объектов капитального строительства, предназначенных для оказания населению или организациям бытовых услуг (мастерские женного ремонта, швейные, баня, парикмахерские, прачечные, хвостачья, похоронные бюро)	3.3	ОВ	Служебные гаражи 4.9; Предоставление коммунальных услуг, 3.1.1
17.	Здравоохранение	Размещение объектов капитального строительства, предназначенных для оказания гражданам медицинской помощи. Содержание данного вида разрешенного использования включает в себя содержание видов разрешенного использования с кодами 3.4.1 - 3.4.2	3.4	-	Служебные гаражи 4.9; Предоставление коммунальных услуг, 3.1.1; Площадки для занятий спортом 5.1.3; Благоустройство территории 12.0.2
18.	Амбулаторно-поликлиническое обслуживание	Размещение объектов капитального строительства, предназначенных для оказания гражданам амбулаторно-поликлинической медицинской помощи (поликлиники, фельдшерские пункты, пункты здравоохранения, центры матери и ребенка, диагностические центры, молочные кухни, станции донорства крови, клинические лаборатории)	3.4.1	ОВ	Служебные гаражи 4.9; Предоставление коммунальных услуг, 3.1.1; Площадки для занятий спортом 5.1.3;
19.	Стационарное медицинское обслуживание	Размещение объектов капитального строительства, предназначенных для оказания гражданам медицинской помощи в стационарах (больницы, родильные дома, диспансеры, научно-медицинские учреждения и прочие объекты, обеспечивающие оказание услуги по лечению в стационаре); размещение станций скорой помощи; размещение площадок санитарной авиации	3.4.2	УВ	Служебные гаражи 4.9; Предоставление коммунальных услуг, 3.1.1; Магазины 4.4; Общественное питание 4.6; Площадки для занятий спортом 5.1.3; Благоустройство территории 12.0.2
20.	Медицинские организации особого назначения	Размещение объектов капитального строительства для размещения медицинских организаций, осуществляющих проведение	3.4.3	-	Служебные гаражи 4.9;

№ п/п	Наименование ВРН	Описание ВРН	Код ВРН	Ж1	Вспомогательные ВРН, применяемых к соответствующему основному/условному ВРН, код ВРН
	челов	судебно-медицинской и патолого-анатомической экспертизы (морги)			Предоставление коммунальных услуг, 3.1.1; Благоустройство территории 12.0.2
21.	Образование и просвещение	Размещение объектов капитального строительства, предназначенных для воспитания, образования и просвещения. Содержание данного вида разрешенного использования включает в себя содержание видов разрешенного использования с кодами 3.5.1 - 3.5.2	3.5	-	Служебные гаражи 4.9; Предоставление коммунальных услуг, 3.1.1; Обеспечение занятий спортом в помещениях 5.1.2; Площадки для занятий спортом 5.1.3; Благоустройство территории 12.0.2
22.	Дошкольное, начальное и среднее общее образование	Размещение объектов капитального строительства, предназначенных для просвещения, дошкольного, начального и среднего общего образования (детские ясли, детские сады, школы, лицей, гимназии, художественные, музыкальные школы, образовательные кружки и иные организации, осуществляющие деятельность по воспитанию, образованию и просвещению, в том числе зданий, спортивных сооружений, предназначенных для занятия обучающихся физической культурой и спортом)	3.5.1	ОВ	Предоставление коммунальных услуг, 3.1.1; Обеспечение занятий спортом в помещениях 5.1.2;
23.	Среднее и высшее профессиональное образование	Размещение объектов капитального строительства, предназначенных для профессионального образования и просвещения (профессиональные технические училища, колледжи, художественные, музыкальные училища, общества знаний, институты, университеты, организации по переподготовке и повышению квалификации специалистов и иные организации, осуществляющие деятельность по образованию и просвещению, в том числе зданий, спортивных сооружений, предназначенных для занятия обучающихся физической культурой и спортом)	3.5.2	-	Предоставление коммунальных услуг, 3.1.1; Объекты 3.2.4; Магазины 4.4; Общественное питание 4.6; Служебные гаражи 4.9; Площадки для занятий спортом 5.1.3; Благоустройство территории 12.0.2
24.	Культурное развитие	Размещение зданий и сооружений, предназначенных для размещения объектов культуры. Содержание данного вида разрешенного использования включает в себя содержание видов разрешенного использования с кодами 3.6.1-3.6.3	3.6	-	Предоставление коммунальных услуг, 3.1.1; Магазины 4.4; Общественное питание 4.6; Служебные гаражи 4.9; Площадки для занятий спортом 5.1.3; Благоустройство территории 12.0.2
25.	Объекты культурно-досуговой деятельности	Размещение зданий, предназначенных для размещения музеев, выставочных залов, художественных галерей, домов культуры, библиотек, кинотеатров и кинозалов, театров, филармоний, концертных залов, планетариев	3.6.1	УВ	Предоставление коммунальных услуг, 3.1.1; Магазины 4.4; Общественное питание 4.6; Служебные гаражи 4.9; Площадки для занятий спортом 5.1.3; Благоустройство территории 12.0.2
26.	Парки культуры и отдыха	Размещение парков культуры и отдыха	3.6.2	ОВ	Предоставление коммунальных услуг, 3.1.1; Магазины 4.4; Общественное питание 4.6;

№ п/п	Наименование ВРИ	Описание ВРИ	Код ВРИ	Ж1	Вспомогательные ВРИ, применяемых к соответствующему основному/условному ВРИ, код ВРИ
27.	Цирки и зверинцы	Размещение зданий и сооружений для размещения цирков, зверинцев, зоопарков, зоосадов, океанариумов и осуществления сопутствующих видов деятельности по содержанию диких животных в неволе	3.6.3	-	Предоставление коммунальных услуг, 3.1.1; Служебные гаражи 4.9; Благоустройство территории 12.0.2
28.	Религиозное использование	Размещение зданий и сооружений религиозного использования. Содержание данного вида разрешенного использования включает в себя содержание видов разрешенного использования с кодами 3.7.1-3.7.2	3.7	-	Предоставление коммунальных услуг, 3.1.1; Магазины 4.4; Служебные гаражи 4.9; Площадки для занятий спортом 5.1.3; Благоустройство территории 12.0.2
29.	Осуществление религиозных обрядов	Размещение зданий и сооружений, предназначенных для совершения религиозных обрядов и церемоний (в том числе церкви, соборы, храмы, часовни, мечети, молельные дома, синагоги)	3.7.1	УВ	Предоставление коммунальных услуг, 3.1.1; Магазины 4.4; Служебные гаражи 4.9; Благоустройство территории 12.0.2
30.	Религиозное управление и образование	Размещение зданий, предназначенных для постоянного местонахождения духовных лиц, псаломщиков и послушников в связи с осуществлением ими религиозной службы, а также для осуществления благотворительной и религиозной образовательной деятельности (монастыри, скиты, дома священнослужителей, воскресные и религиозные школы, семинарии, духовные училища)	3.7.2	УВ	Предоставление коммунальных услуг, 3.1.1; Магазины 4.4; Служебные гаражи 4.9; Благоустройство территории 12.0.2
31.	Общественное управление	Размещение зданий, предназначенных для размещения органов и организаций общественного управления. Содержание данного вида разрешенного использования включает в себя содержание видов разрешенного использования с кодами 3.8.1-3.8.2	3.8	-	Предоставление коммунальных услуг, 3.1.1; Служебные гаражи 4.9
32.	Государственное управление	Размещение зданий, предназначенных для размещения государственных органов, государственного пенсионного фонда, органов местного самоуправления, судов, а также организаций, непосредственно обеспечивающих их деятельность или оказывающих государственные и (или) муниципальные услуги	3.8.1	УВ	Предоставление коммунальных услуг, 3.1.1; Служебные гаражи 4.9
33.	Представительская деятельность	Размещение зданий, предназначенных для дипломатических представительств иностранных государств и субъектов Российской Федерации, консульских учреждений в Российской Федерации	3.8.2	УВ	
34.	Обеспечение научной деятельности	Размещение зданий и сооружений для обеспечения научной деятельности. Содержание данного вида разрешенного использования включает в себя содержание видов разрешенного использования с кодами 3.9.1 - 3.9.3	3.9	-	Предоставление коммунальных услуг, 3.1.1; Служебные гаражи 4.9
35.	Обеспечение деятельности в области гидрометеорологии и смежных с ней областях	Размещение объектов капитального строительства, предназначенных для наблюдений за физическими и химическими процессами, происходящими в окружающей среде, определения ее гидрометеорологических, агрометеорологических и гелиогеофизических характеристик, уровня загрязнения атмосферного воздуха, почв, водных объектов, в том числе по гидробиологическим показателям, и околоземного - космического пространства, зданий и сооружений, используемых в области гидрометеорологии и смежных с ней областях (доплеровские метеорологические радиолокаторы, гидрологические посты и другие)	3.9.1	УВ	Предоставление коммунальных услуг, 3.1.1; Служебные гаражи 4.9
36.	Проведение научных исследований	Размещение зданий и сооружений, предназначенных для проведения научных исследований, исследований и разработок (научно-исследовательские и проектные институты, научные центры, инновационные центры, государственные академии наук, опытно-конструкторские центры, в том числе отраслевые)	3.9.2	-	Предоставление коммунальных услуг, 3.1.1; Служебные гаражи 4.9
37.	Проведение научных испытаний	Размещение зданий и сооружений для проведения исследований, испытаний опытных промышленных образцов, для размещения организаций, осуществляющих научные исследования, исследова-	3.9.3	-	Предоставление коммунальных услуг, 3.1.1;

№ п/п	Наименование ВРИ	Описание ВРИ	Код ВРИ	ЖК	Вспомогательные ВРИ, применяемых к соответствующему основному/устовному ВРИ, код ВРИ
		ния и разработки, научные и селекционные работы, ведение сельского и лесного хозяйства для получения ценных с научной точки зрения образцов растительного и животного мира			Служебные гаражи 4.9
38.	Ветеринарное обслуживание	Размещение объектов капитального строительства, предназначенных для оказания ветеринарных услуг, содержания или разведения животных, не являющихся сельскохозяйственными, под надзором человека. Содержание данного вида разрешенного использования включает в себя содержание видов разрешенного использования с кодами 3.10.1 - 3.10.2	3.10	-	Предоставление коммунальных услуг, 3.1.1; Служебные гаражи 4.9
39.	Амбулаторное ветеринарное обслуживание	Размещение объектов капитального строительства, предназначенных для оказания ветеринарных услуг без содержания животных	3.10.1	УВ	Предоставление коммунальных услуг, 3.1.1; Служебные гаражи 4.9
40.	Привиты для животных	Размещение объектов капитального строительства, предназначенных для оказания ветеринарных услуг в стационаре; размещение объектов капитального строительства, предназначенных для содержания, разведения животных, не являющихся сельскохозяйственными, под надзором человека, оказания услуг по содержанию и лечению бездомных животных; размещение объектов капитального строительства, предназначенных для организации гостиниц для животных	3.10.2	-	Предоставление коммунальных услуг, 3.1.1; Служебные гаражи 4.9
41.	Предпринимательство	Размещение объектов капитального строительства в целях извлечения прибыли на основании торговой, банковской и иной предпринимательской деятельности. Содержание данного вида разрешенного использования включает в себя содержание видов разрешенного использования, предусмотренных кодами 4.1 - 4.10	4.0	-	Предоставление коммунальных услуг, 3.1.1; Служебные гаражи 4.9
42.	Деловое управление	Размещение объектов капитального строительства с целью: размещения объектов управленческой деятельности, не связанной с государственным или муниципальным управлением и оказанием услуг, а также с целью обеспечения совершения сделок, не требующих передачи товара в момент их совершения между организациями, в том числе биржевая деятельность (за исключением банковской и страховой деятельности)	4.1	УВ	Предоставление коммунальных услуг, 3.1.1; Служебные гаражи 4.9
43.	Объекты торговли (торговые центры, торгово-развлекательные центры (комплексы))	Размещение объектов капитального строительства, общей площадью свыше 5000 кв. м с целью размещения одной или нескольких организаций, осуществляющих продажу товаров, и (или) оказание услуг в соответствии с содержанием видов разрешенного использования с кодами 4.5 - 4.8.2; размещение гаражей и (или) стоек для автомобилей сотрудников и посетителей торгового центра	4.2	-	Предоставление коммунальных услуг, 3.1.1; Служебные гаражи 4.9
44.	Рынки	Размещение объектов капитального строительства, сооружений, предназначенных для организации постоянной или временной торговли (армаза, рынок, базар), с учетом того, что каждое из торговых мест не располагает торговой площадью более 200 кв. м; размещение гаражей и (или) стоек для автомобилей сотрудников и посетителей рынка	4.3	УВ	Предоставление коммунальных услуг, 3.1.1; Служебные гаражи 4.9
45.	Магазины	Размещение объектов капитального строительства, предназначенных для продажи товаров, торговая площадь которых составляет до 5000 кв. м	4.4	УВ	Предоставление коммунальных услуг, 3.1.1; Служебные гаражи 4.9
46.	Банковская и страховая деятельность	Размещение объектов капитального строительства, предназначенных для размещения организаций, оказывающих банковские и страховые услуги	4.5	УВ	Предоставление коммунальных услуг, 3.1.1; Служебные гаражи 4.9
47.	Общественное питание	Размещение объектов капитального строительства в целях устройства мест общественного питания (рестораны, кафе, столовые, закусочные, бары)	4.6	ОВ	Предоставление коммунальных услуг, 3.1.1; Служебные гаражи 4.9
48.	Гостиничное обслуживание	Размещение гостиниц, а также иных зданий, используемых с целью извлечения предпринимательской выгоды из предоставления жилого помещения для временного проживания в них	4.7	УВ	Предоставление коммунальных услуг, 3.1.1; Служебные гаражи 4.9
49.	Развлекательные мероприятия	Размещение зданий и сооружений, предназначенных для организации развлекательных мероприятий, путешествий, для размещения дискотек и танцевальных площадок, ночных клубов, аквапарков, боулинга, аттракционов и т. п., игровых автоматов	4.8.1	-	Предоставление коммунальных услуг, 3.1.1; Служебные гаражи 4.9

№ п/п	Наименование ВРИ	Описание ВРИ	Код ВРИ	ЖТ	Вспомогательные ВРИ, применяемых к соответствующему основному/условному ВРИ, код ВРИ
		(кроме игрового оборудования, используемого для проведения азартных игр), игровых площадок			
50.	Служебные гаражи	Размещение постоянных или временных гаражей, стоек для хранения служебного автотранспорта, используемого в целях осуществления видов деятельности, предусмотренных видами разрешенного использования с кодами 3.0, 4.0, а также для стоянки и хранения транспортных средств общего пользования, в том числе в депо	4.9	-	Предоставление коммунальных услуг, 3.1.1
51.	Объекты дорожного сервиса	Размещение зданий и сооружений дорожного сервиса. Содержание данного вида разрешенного использования включает в себя содержание видов разрешенного использования с кодами 4.9.1.1 - 4.9.1.4	4.9.1	УВ	Предоставление коммунальных услуг, 3.1.1
52.	Заправка транспортных средств	Размещение автозаправочных станций; размещение магазинов сопутствующей торговли, зданий для организации общественного питания в качестве объектов дорожного сервиса	4.9.1.1	УВ	Предоставление коммунальных услуг, 3.1.1
53.	Обеспечение дорожного отдыха	Размещение зданий для предоставления гостиничных услуг и качества дорожного сервиса (мотелей), а также размещение магазинов сопутствующей торговли, зданий для организации общественного питания в качестве объектов дорожного сервиса	4.9.1.2	УВ	Предоставление коммунальных услуг, 3.1.1; Служебные гаражи 4.9
54.	Автомобильные мойки	Размещение автомобильных моек, а также размещение магазинов сопутствующей торговли	4.9.1.3	УВ	Предоставление коммунальных услуг, 3.1.1
55.	Ремонт автомобилей	Размещение мастерских, предназначенных для ремонта и обслуживания автомобилей, и прочих объектов дорожного сервиса, а также размещение магазинов сопутствующей торговли	4.9.1.4	УВ	Предоставление коммунальных услуг, 3.1.1
56.	Выставочно-ярмарочная деятельность	Размещение объектов капитального строительства, сооружений, предназначенных для осуществления выставочно-ярмарочной и конгрессной деятельности, включая деятельность, необходимую для обслуживания указанных мероприятий (застройка экспозиционной площади, организация питания участников мероприятий)	4.10	УВ	Предоставление коммунальных услуг, 3.1.1
57.	Отдых (рекреация)	Обустройство мест для занятия спортом, физической культурой, пешими или верховыми прогулками, отдыха и туризма, наблюдения за природой, пикником, охоты, рыбалки и иной деятельности; создание и уход за городскими лесами, скверами, прудами, озерами, водохранилищами, пляжами, а также обустройство мест отдыха в них. Содержание данного вида разрешенного использования включает в себя содержание видов разрешенного использования с кодами 5.1 - 5.5	5.0	-	Предоставление коммунальных услуг, 3.1.1 Служебные гаражи 4.9
58.	Спорт	Размещение зданий и сооружений для занятия спортом. Содержание данного вида разрешенного использования включает в себя содержание видов разрешенного использования с кодами 5.1.1 - 5.1.7	5.1	-	Предоставление коммунальных услуг, 3.1.1; Служебные гаражи 4.9
59.	Обеспечение спортивно-зрелищных мероприятий	Размещение спортивно-зрелищных зданий и сооружений, имеющих специальные места для зрителей от 500 мест (стадионы, дворцы спорта, ледовые дворцы, ипподромы)	5.1.1	-	Предоставление коммунальных услуг, 3.1.1; Служебные гаражи 4.9
60.	Обеспечение занятий спортом в помещениях	Размещение спортивных клубов, спортивных залов, бассейнов, физкультурно-оздоровительных комплексов в зданиях и сооружениях	5.1.2	УВ	Предоставление коммунальных услуг, 3.1.1; Служебные гаражи 4.9
61.	Площадки для занятий спортом	Размещение площадок для занятия спортом и физкультурой на открытом воздухе (физкультурные площадки, беговые дорожки, поля для спортивной игры)	5.1.3	УВ	-
62.	Оборудованные площадки для занятий спортом	Размещение сооружений для занятия спортом и физкультурой на открытом воздухе (теннисные корты, автодромы, мотодромы, трамплины, спортивные стрельбища)	5.1.4	УВ	-
63.	Водный спорт	Размещение спортивных сооружений для занятия водными видами спорта (причалы и сооружения, необходимые для организации водных видов спорта и хранения соответствующего инвентаря)	5.1.5	-	-
64.	Авиационный спорт	Размещение спортивных сооружений для занятия авиационными видами спорта (ангары, взлетно-посадочные площадки и иные сооружения, необходимые для организации авиационных видов спорта и хранения соответствующего инвентаря)	5.1.6	-	-
65.	Спортивные базы	Размещение спортивных баз и лагерей, в которых осуществляется	5.1.7	-	Предоставление ком-

№ п/п	Наименование ВРИ	Описание ВРИ	Код ВРИ	Ж1	Вспомогательные ВРИ, применяемых к соответствующему основному ВРИ, код ВРИ
		ся спортивная подготовка длительно проживающих в них лиц			муниципальных услуг, 3.1.1 Служебные гаражи 4.9
66.	Природно-познавательный туризм	Размещение баз и палаточных лагерей для проведения походов и экскурсий по ознакомлению с природой, пеших и конных прогулок, устройство троп и дорожек, размещение щитов с познавательными сведениями об окружающей природной среде; осуществление необходимых природоохранных и природовосстановительных мероприятий	5.2	-	-
67.	Туристическое обслуживание	Размещение пансионатов, туристических гостиниц, кемпингов, домов отдыха, не оказывающих услуги по лечению, а также иных зданий, используемых с целью извлечения предпринимательской выгоды из предоставления жилого помещения для временного проживания в них; размещение детских лагерей	5.2.1	-	Предоставление коммунальных услуг, 3.1.1 Служебные гаражи 4.9
68.	Охота и рыбалка	Обустройство мест охоты и рыбалки, в том числе размещение дома охотника или рыбака, сооружений, необходимых для восстановления и поддержания поголовья зверей или количества рыбы	5.3	-	-
69.	Причалы для маломерных судов	Размещение сооружений, предназначенных для причаливания, хранения и обслуживания яхт, катеров, лодок и других маломерных судов	5.4	-	-
70.	Поля для гольфа или конных прогулок	Обустройство мест для игры в гольф или осуществления конных прогулок, в том числе осуществление необходимых земляных работ и размещения вспомогательных сооружений; размещение конноспортивных манежей, не предусматривающих устройство трибун	5.5	-	-
71.	Обслуживание перевозок пассажиров	Размещение зданий и сооружений, предназначенных для обслуживания пассажиров, за исключением объектов капитального строительства, размещение которых предусмотрено содержанием вида разрешенного использования с кодом 7.6	7.2.2	-	-
72.	Стоянки транспорта общего пользования	Размещение стоянок транспортных средств, осуществляющих перевозки людей по установленному маршруту	7.2.3	УВ	-
73.	Обеспечение внутреннего правопорядка	Размещение объектов капитального строительства, необходимых для подготовки и поддержания в готовности органов внутренних дел, Росгвардии и спасательных служб, в которых существует военная служба; размещение объектов гражданской обороны, за исключением объектов гражданской обороны, являющихся частями производственных зданий	8.3	ОВ	-
74.	Деятельность по особой охране и изучению природы	Сохранение и изучение растительного и животного мира путем создания особо охраняемых природных территорий, в границах которых хозяйственная деятельность, кроме деятельности, связанной с охраной и изучением природы, не допускается (государственные природные заповедники, национальные и природные парки, памятники природы, дендрологические парки, ботанические сады, оранжереи)	9.0	-	-
75.	Охрана природных территорий	Сохранение отдельных естественных качеств окружающей природной среды путем ограничения хозяйственной деятельности в данной зоне, в частности: создание и уход за запретными полосами, создание и уход за защитными лесами, в том числе городскими лесами, лесами в лесотархах, и иная хозяйственная деятельность, разрешенная в защитных лесах, соблюдение режима использования природных ресурсов в заказниках, сохранение свойств земель, являющихся особо ценными	9.1	-	-
76.	Историко-культурная деятельность	Сохранение и изучение объектов культурного наследия народов Российской Федерации (памятников истории и культуры), в том числе: объектов археологического наследия, достопримечательных мест, мест бытования исторических промыслов, производств и ремесел, исторических поселений, недействующих военных и гражданских захоронений, объектов культурного наследия, хозяйственная деятельность, являющаяся историческим промыслом или ремеслом, а также хозяйственная деятельность, обеспечивающая познавательный туризм	9.3	ОВ	-
77.	Водные объекты	Ледники, снежники, ручьи, реки, озера, болота, территориальные моря и другие поверхностные водные объекты	11.0	-	-
78.	Общее пользование водными объектами	Использование земельных участков, примыкающих к водным объектам способами, необходимыми для осуществления общего водопользования (водопользования, осуществляемого гражданами для личных нужд, а также забор (изъятие) водных ресурсов	11.1	УВ	-

№ п/п	Наименование ВРИ	Описание ВРИ	Код ВРИ	Ж1	Вспомогательные ВРИ, применяемых к соответствующему основному/условному ВРИ, код ВРИ
		для целей питьевого и хозяйственно-бытового водоснабжения, купание, использование маломерных судов, водных мотоциклов и других технических средств, предназначенных для отдыха на водных объектах, водоной, если соответствующие запреты не установлены законодательством)			
79.	Специальное пользование подными объектами	Использование земельных участков, примыкающих к водным объектам способами, необходимыми для специального водопользования (забор водных ресурсов из поверхностных водных объектов, сброс сточных вод и (или) дренажных вод, проведение дноуглубительных, взрывных, буровых и других работ, связанных с изменением дна и берегов водных объектов)	11.2	-	-
80.	Гидротехнические сооружения	Размещение гидротехнических сооружений, необходимых для эксплуатации водохранилищ (плотин, водосбросов, водозаборных, водовыпускных и других гидротехнических сооружений, судопропускных сооружений, рыбоуловителей и рыбопропускных сооружений, берегозащитных сооружений)	11.3	УВ	-
81.	Земельные участки (территории) общего пользования	Земельные участки общего пользования. Содержание данного вида разрешенного использования включает в себя содержание видов разрешенного использования с кодами 12.0.1 - 12.0.2	12.0	ОВ	-
82.	Улично-дорожная сеть	Размещение объектов улично-дорожной сети: автомобильных дорог, трамвайных путей и пешеходных тротуаров в границах населенных пунктов, пешеходных переходов, бульваров, площадей, проездов, велодорожек и объектов велотранспортной и инженерной инфраструктуры; размещение придорожных стоянок (парковок) транспортных средств в границах городских улиц и дорог, за исключением предусмотренных видами разрешенного использования с кодами 2.7.1, 4.9, 7.2.3, а также некапитальных сооружений, предназначенных для охраны транспортных средств	12.0.1	ОВ	-
83.	Благоустройство территории	Размещение декоративных, технических, планировочных, конструктивных устройств, элементов озеленения, различных видов оборудования и оформления, малых архитектурных форм, некапитальных нестационарных строений и сооружений, информационных щитов и указателей, применяемых как составные части благоустройства территории, общественных туалетов	12.0.2	ОВ	-
84.	Ведение огородничества	Осуществление отдыха и (или) выращивания гражданами для собственных нужд сельскохозяйственных культур; размещение хозяйственных построек, не являющихся объектами недвижимости, предназначенных для хранения инвентаря и урожая сельскохозяйственных культур	13.1	ОВ	-
85.	Ведение садоводства	Осуществление отдыха и (или) выращивания гражданами для собственных нужд сельскохозяйственных культур; размещение для собственных нужд садового дома, жилого дома, указанного в описании вида разрешенного использования с кодом 2.1, хозяйственных построек и гаражей	13.2	ОВ	Хранение автотранспорта, 2.7.1
86.	Склад	Размещение сооружений, имеющих назначение по временному хранению, распределению и перевалке грузов (за исключением хранения стратегических запасов), не являющихся частями производственных комплексов, на которых был создан груз: промышленные базы, склады, погрузочные терминалы и доки, нефтехранилища и нефтеналивные станции, газовые хранилища и обслуживающие их газоконденсатные и газоперекачивающие станции, элеваторы и продовольственные склады, за исключением железнодорожных переопорных складов	6.9	-	-

2.3. Предельные (минимальные и (или) максимальные) размеры земельного участка и предельные параметры разрешенного строительства, реконструкции объекта капитального строительства, установленные градостроительным регламентом для территориальной зоны, в которой расположен земельный участок:

Предельные (минимальные и (или) максимальные) размеры земельных участков, в том числе их площадь			Минимальные отступы от границ земельного участка в целях определения мест допустимого размещения зданий, строений, сооружений, за пределами которых запрещено строительство зданий, строений, сооружений	Предельное количество этажей и (или) предельная высота зданий, строений, сооружений	Максимальный процент застройки в границах земельного участка, определяемый как отношение суммарной площади земельного участка, которая может быть застроена, ко всей площади земельного участка	Требования к архитектурным решениям объектов капитального строительства, расположенным в границах территории исторического поселения федерального или регионального значения	Иные показатели
1	2	3					
63:14:0902034:873			4	5	6	7	8
Длина, м	Ширина, м	Площадь, м <sup>2</sup> или га					
		Мин. - 300 м <sup>2</sup> Макс. - 3000 м <sup>2</sup>	Минимальный отступ от границ земельных участков до отдельно стоящих зданий - 3 м; Минимальный отступ от границ земельных участков до строений и сооружений - 1 м; Минимальные отступы от границ земельных участков, прилегающих к элементам улично-дорожной сети (площади, улицы), до отдельно стоящих зданий - 0 м.	12 м	50%		Максимальная высота капитальных ограждений земельных участков - 2 м; Минимальная площадь отдельно стоящих объектов гаражного назначения, объектов обслуживания автотранспорта - 10 кв.м; Максимальная площадь отдельно стоящих объектов гаражного назначения, объектов обслуживания автотранспорта - 300 кв.м; Максимальная площадь отдельно стоящих зданий, строений жилого назначения - 150 кв.м.



3. Информация о расположенных в границах земельного участка объектах капитального строительства и объектах культурного наследия

3.1. Объекты капитального строительства

№ _____	<i>«Не имеется»</i>
(согласно чертежу(ам) градостроительного плана)	(назначение объекта капитального строительства, этажность, высотность, общая площадь, площадь застройки) инвентаризационный или кадастровый номер _____

3.2. Объекты, включенные в единый государственный реестр объектов культурного наследия (памятников истории и культуры) народов Российской Федерации

№ _____	<i>«Информация отсутствует»</i>
(согласно чертежу(ам) градостроительного плана)	(назначение объекта культурного наследия, общая площадь, площадь застройки)

(наименование органа государственной власти, принявшего решение о включении выявленного объекта культурного наследия в реестр, реквизиты этого решения)  
регистрационный номер в реестре \_\_\_\_\_ от \_\_\_\_\_ (дата)

4. Информация о расчетных показателях минимально допустимого уровня обеспеченности территории объектами коммунальной, транспортной, социальной инфраструктур и расчетных показателях максимально допустимого уровня территориальной доступности указанных объектов для населения в случае, если земельный участок расположен в границах территории, в отношении которой предусматривается осуществление деятельности по комплексному развитию территории:

Информация о расчетных показателях минимально допустимого уровня обеспеченности территории								
Объекты коммунальной инфраструктур			Объекты транспортной инфраструктур			Объекты социальной инфраструктур		
Наименование вида объекта	Единица измерения	Расчетный показатель	Наименование вида объекта	Единица измерения	Расчетный показатель	Наименование вида объекта	Единица измерения	Расчетный показатель
1	2	3	4	5	6	7	8	9
-	-	-	-	-	-	-	-	-
Информация о расчетных показателях максимально допустимого уровня территориальной доступности								
Наименование вида объекта	Единица измерения	Расчетный показатель	Наименование вида объекта	Единица измерения	Расчетный показатель	Наименование вида объекта	Единица измерения	Расчетный показатель
1	2	3	4	5	6	7	8	9
-	-	-	-	-	-	-	-	-

5. Информация об ограничениях использования земельного участка, в том числе если земельный участок полностью или частично расположен в границах зон с особыми условиями использования территорий

*«Информация отсутствует»*

6. Информация о границах зон с особыми условиями использования территорий, если земельный участок полностью или частично расположен в границах таких зон:

Наименование зоны с особыми условиями использования территории с указанием объекта, в отношении которого установлена такая зона	Перечень координат характерных точек в системе координат, используемой для ведения Единого государственного реестра недвижимости		
	Обозначение (номер) характерной точки	X	Y
1	2	3	4
<i>«Отсутствует»</i>	-	-	-

7. Информация о границах публичных сервитутов

*«Информация отсутствует»*

Обозначение (номер) характерной точки	Перечень координат характерных точек в системе координат, используемой для ведения Единого государственного реестра недвижимости	
	X	Y
-	-	-

8. Номер и (или) наименование элемента планировочной структуры, в границах которого расположен земельный участок «Информация отсутствует»

9. Информация о возможности подключения (технологического присоединения) объектов капитального строительства к сетям инженерно-технического обеспечения (за исключением сетей электроснабжения), определяемая с учетом программ комплексного развития систем коммунальной инфраструктуры поселения, муниципального округа, городского округа (при их наличии), в состав которой входят сведения о максимальной нагрузке в возможных точках подключения (технологического присоединения) к таким сетям, а также сведения об организации, представившей данную информацию

1. Письмо № 41 от 04.03.2026г. МУП Большеглушицкого района Самарской области ПОЖКХ (предоставление информации о технической возможности подключения (технологического присоединения) к сетям водоснабжения).

2. Письмо № 03-12/05358/МРГНОВ8 от 26.02.2026г. ООО «Средневолжская газовая компания» Межрайонной Новокуйбышевск (техническая возможность присоединения к сети газораспределения).

10. Реквизиты нормативных правовых актов субъекта Российской Федерации, муниципальных правовых актов, устанавливающих требования к благоустройству территории

Решение Собрания представителей сельского поселения Большая Глушица муниципального района Большеглушицкий Самарской области от 11 июля 2017г. № 105 «Об утверждении Правил благоустройства территории сельского поселения Большая Глушица муниципального района Большеглушицкий Самарской области».

11. Информация о красных линиях: «Информация отсутствует»

Обозначение (номер) характерной точки	Перечень координат характерных точек в системе координат, используемой для ведения Единого государственного реестра недвижимости	
	X	Y
-	-	-

12. Информация о требованиях к архитектурно-градостроительному облику объекта капитального строительства: Требования к архитектурно-градостроительному облику объекта капитального строительства не установлены

№	Требования к архитектурно-градостроительному облику объекта капитального строительства	Показатель
1	2	3
-	-	-

**МУНИЦИПАЛЬНОЕ  
УНИТАРНОЕ ПРЕДПРИЯТИЕ  
БОЛЬШЕГЛУШИЦКОГО РАЙОНА  
САМАРСКОЙ ОБЛАСТИ  
ПРОИЗВОДСТВЕННОЕ  
ОБЪЕДИНЕНИЕ ЖИЛИЩНО-  
КОММУНАЛЬНОГО ХОЗЯЙСТВА**

446180 Самарская область  
с. Большая Глушица  
ул. Кировская, 3 т. 2-10-57  
от 14.02 2026 года № 44

Главе  
муниципального района  
Большеглушицкий  
Самарской области  
В.А. Анцинову

**Уважаемый Валерий Анатольевич!**

МУП Большеглушицкого района Самарской области ПОЖКХ на Ваш запрос от 25.02.2026г. №736а, о предоставлении информации о технической возможности подключения (технологического присоединения) к сетям водоснабжения объекта, находящегося по адресу: Самарская область, Большеглушицкий район, с. Большая Глушица, ул. Краснова, земельный участок 116а, сообщает следующее:

Техническая возможность присоединения к сети центрального водоснабжения объекта находящегося по адресу: Самарская область, Большеглушицкий район, с. Большая Глушица, ул. Краснова, земельный участок 116а:

**имеется** с проведением водопровода полиэтиленовой трубой  $\Phi 25\text{мм}$ , от частного водопровода проходящего по улице Дорожной на улицу Мелиораторов.

Для получения более полной информации о подключении вышеуказанного объекта, необходимо обратиться в МУП Большеглушицкого района Самарской области ПОЖКХ для оформления заявления на выдачу технических условий.

**Директор МУП Большеглушицкого  
района Самарской области ПОЖКХ**

**В.Н. Игошев**

исп. Ю.А. Левшин  
тел. 8(84673) 21716

Итого № 1962  
4.03.2026

№ 53 от 14.02.2026



ОБЩЕСТВО С ОГРАНИЧЕННОЙ ОТВЕТСТВЕННОСТЬЮ  
"СРЕДНЕВОЛЖСКАЯ ГАЗОВАЯ КОМПАНИЯ"

Межрайгаз Новокуйбышевск  
446200, Самарская обл., г. Новокуйбышевск, ул. Чернышевского, 16,  
тел. 8 (84635) 6-15-09, e-mail: Mag-povokuib@ygc.ru

№ 26-СЗ от 2026г.

№ 03-12/05358/2026

На № \_\_\_\_\_ от \_\_\_\_\_

Главе муниципального района  
Большеглушицкий Самарской области  
В.А. Анцинову

Уважаемый Валерий Анатольевич!

В ответ на Ваше письмо от 25.02.2026 г. №737а сообщая Вам, что техническая возможность присоединения к сети газораспределения ООО «СВГК» нижеследующего объекта «земельный участок для ведения личного подсобного хозяйства (приусадебный земельный участок) с кадастровым номером 63:14:0902034:873» имеется:

1. Российская Федерация, Самарская область, муниципальный район Большеглушицкий, сельское поселение Большая Глушица, село Большая Глушица, ул. Краснова, земельный участок 116а, кадастровым номером 63:14:0902034:873.

Для заключения договора о подключении к газораспределительной сети объекта капитального строительства, правообладателю необходимо обратиться в центр технологического присоединения (ЦТПЗ Кинель по адресу: г. Кинель, ул. Пушкина, 76А, тел. 8 (846 63) 2 18 00) ООО «СВГК» (газораспределительная организация) в соответствии с правилами о подключении (технологического присоединения) объектов капитального строительства к сетям газораспределения, утвержденными постановлением Правительства Российской Федерации от 30.12.20013 г. №1314 со следующими документами:

1. Заявка о подключении (технологическом присоединении) объекта капитального строительства к газораспределительной сети ООО «СВГК»;
2. Копия документа, подтверждающего право собственности или иное предусмотренное законом основание на объект капитального строительства и (или) земельный участок, на котором расположены (будут располагаться) объекты капитального строительства заявителя;
3. Расчет планируемого максимального часового расхода газа (не требуется в случае планируемого максимального часового расхода газа не более 5 м<sup>3</sup>/ч.)
4. Ситуационный план расположения земельного участка с привязкой к территории населенного пункта и с описанием поворотных точек границ (координат) земельного участка.

Директор

А.С. Плет

Исп. Кулбазин Т.С. т.8-846-2-11-72

№ 44 от 27.02.2026г.

Вн 1252  
17.02.2026